

FICHA TÉCNICA: ALAMBRE PRESFUERZO

Usos

- Fabricación de viguetas pretensadas
- Bovedillas prefabricadas de concreto ó barro
- Resortes de cortinas

Características

- Diámetro del rollo de 2 mts aproximadamente
- Acabado liso o grafilado

Ventajas

- Elimina el uso de cimbras de contacto
- Se pueden cubrir claros más grandes
- Reduce el volumen de concreto en obra

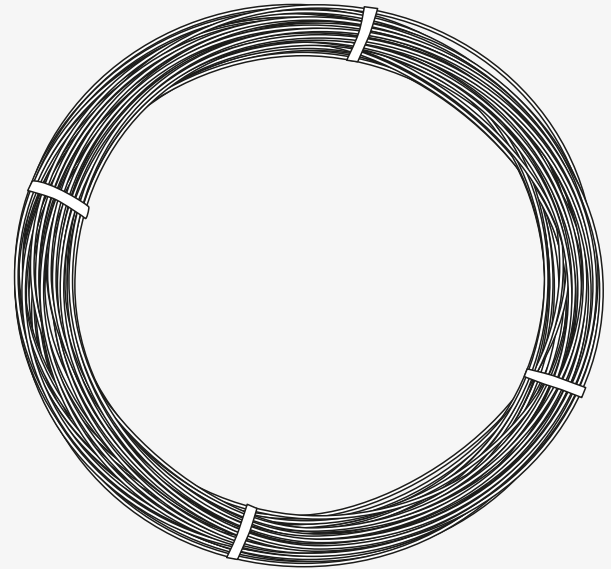

ESPECIFICACIONES DEL ALAMBRADO

Acabado	Liso o grafilado
Resistencia a la tensión	166 kg/mm ²
Grado de acero	1080 Cr-v

ALAMBRE DE PRESFUERZO

Clave	Diámetro	Peso del rollo
	Kg	Kg
A1521677	0.216	500-900
A1519777	0.197	500-900

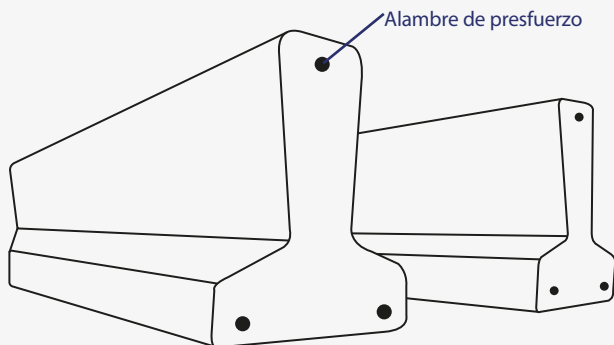

Aceros y Complementos Constructivos, S.A. de C.V.

Tels: (33) 3364 2537 / (33) 3364 2517. Independencia No. 1175 Col. Río Blanco, Zapopan, Jalisco C.P. 45134
Tels: (322) 221 1532 / (322) 221 1541. Carr. a Tepic No. 4764 Col. Guadalupe Victoria, Puerto Vallarta, Jalisco C.P. 48317
Tels: (33) 3607 0371 / (33) 3607 1802. Periférico Ote. No. 128 Col. Jalisco, Tonalá, Jalisco C.P. 44360
Of. de ventas Chiapas: (961) 121 1086, Of. de ventas León (477) 343 1213, Of. de ventas Querétaro (442) 484 8305